



Stepping Stool

Assembly Instructions



(NL) Trapstoel
Handleiding

(FR) Marchepied
Mode d'emploi

(DE) Tritthocker
Bedienungsanleitung

(IT) Sgabello a gradini
Manuale di istruzioni

(ES) Taburete escalera
Manual de instrucciones

(PT) Cadeira escada
Manual de instruções

(S) Hoppstol
Bruksanvisning

(DK) Trappestol
Instruktionsvejledning

(N) Trinnkrakk
Brukerhåndbok

(FIN) Turvajakkara
Ohjekirja

Model • Modèle • Modell • Modello • Modelo • Malli:
CB913

UK1

NL1'

FR2

DE2

IT3

ES3

PT4

S4

DK5

N5

FIN6

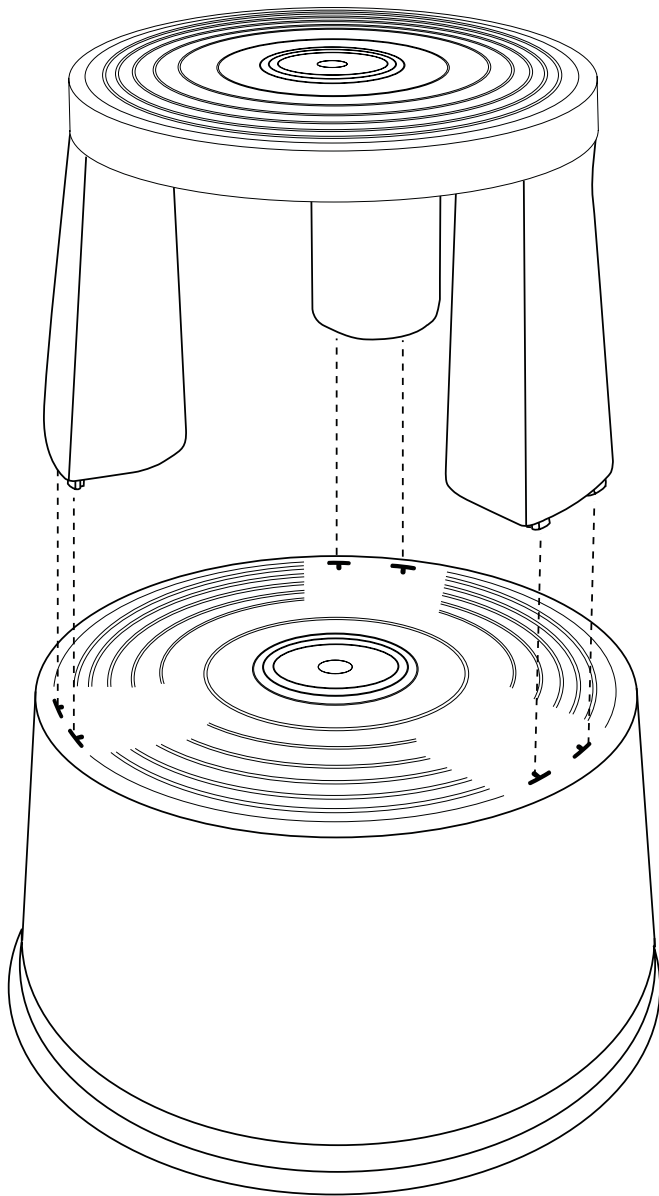

Safety Tips

- DO NOT use the stool if the rubber base ring is torn, missing or damaged in any way.
- DO NOT use the stool if one or more of the castors do not retract.
- Always ensure the stool is positioned on a flat and stable surface.
- MAXIMUM USER WEIGHT: 150kgs

Assembly

1. Place the base section on the floor, with the rubber base ring at the bottom.
2. Align the locking pegs of the top section with the holes in the base section.



WARNING: The next step is irreversible.

3. Press the two sections firmly together; each leg will click in place. The two sections are now permanently fixed together.

Operation

The Stepping Stool moves across the floor on castors. When the stool is stood on these castors automatically retract so the base comes in contact with the floor.

The stool is also light enough to be carried and placed in position.

All rights reserved. No part of these instructions may be produced or transmitted in any form or by any means, electronic, mechanical, photocopying, recording or otherwise, without the prior written permission of BOLERO. Every effort is made to ensure all details are correct at the time of going to press, however, BOLERO reserve the right to change specifications without notice.

Veiligheidstips

- Trapstoel NIET gebruik wanneer de rubberen basisring gescheurd is, ontbreekt of op enigerlei beschadigd is.
- Stoel NIET gebruiken wanneer één of meer wieltjes niet inschuiven.
- Zorg altijd dat de stoel op een vlakke en stabiele ondergrond staat.
- MAXIMAAL GEBRUIKSGEWICHT: 150 kg

Montage

1. Plaats het basisdeel op de vloer, met de rubberen basis ring naar onderen.
2. Lijn de vergrendelingsstiften van het bovendeel op met de gaten van het basisdeel.



WAARSCHUWING: De volgende stap is niet ongedaan te maken.

3. Druk de twee delen stevig tegen elkaar, alle stoelpoten klikken vast op hun plaats. De twee delen zitten nu voor altijd aan elkaar vast.

Werking

De trapstoel kan met behulp van de wieltje worden verplaatst. Wanneer men op de stoel gaat staan worden de wieltjes automatisch in de basis van de stoel ingeschoven en komt de stoelbasis in contact met de vloer.

De stoel is ook licht genoeg om met de handen te verplaatsen of in positie te brengen.

Alle rechten voorbehouden. Het is verboden om deze handleiding, hetzij volledig of gedeeltelijk, elektronisch of mechanisch te reproduceren, kopiëren, op opslagmedia op te slaan of op enigerlei wijze over te dragen, zonder voorafgaande goedkeuring van BOLERO.

Wij hebben er alles aan gedaan om er zeker van te zijn dat op publicatiedatum van de handleiding alle details correct zijn, desondanks, behoudt BOLERO het recht voor om specificaties zonder aankondiging te wijzigen.

Conseils de sécurité

- NE PAS utiliser le marchepied si la couronne de la base en caoutchouc est usée, absente ou endommagée de quelque façon que ce soit.
- NE PAS utiliser le marchepied si au moins une des roulettes ne s'escamote pas.
- Veillez à toujours placer le marchepied sur une surface plate et stable.
- CHARGE MAXIMALE AUTORISÉE : 150 kg

Assemblage

1. Posez le socle au sol, couronne de socle en caoutchouc au fond.
2. Alignez les goupilles de blocage de la partie supérieure sur les trous du socle..



ATTENTION : la prochaine étape d'assemblage est irréversible.

3. Poussez les deux parties fermement l'une contre l'autre ; les pieds s'insèrent à leur place. Les deux parties sont définitivement calées l'une contre l'autre.

Utilisation

Le marchepied se déplace à l'aide de roulettes. Les roulettes du marchepied en position fixe se rétractent automatiquement et le socle se pose directement sur le sol.

Par ailleurs, le marchepied est assez léger pour pouvoir être transporté et posé à l'endroit voulu.

Tous droits réservés. La production ou transmission, partielles ou intégrales, sous quelque forme que ce soit ou par n'importe quel moyen, tant électronique que mécanique, sous forme de photocopie, d'enregistrement ou autre de ce mode d'emploi sont interdites sans l'autorisation préalablement accordée par **BOLERO**.
 Nous nous efforçons, par tous les moyens dont nous disposons, de faire en sorte que les détails contenus dans le présent mode d'emploi soient corrects en date d'impression. Toutefois, **BOLERO** se réserve le droit de changer les spécifications de ses produits sans préavis.

Telefonische Helpline: 0800 – 1860806 (Deutschland)

DE

Sicherheitshinweise

- Den Hocker NICHT verwenden, wenn der Gummiring fehlt, zerrissen oder in irgendeiner Weise beschädigt ist.
- Den Hocker NICHT verwenden, wenn sich ein oder mehrere Gleitrollen nicht einziehen lassen.
- Den Hocker stets auf eine flache und stabile Fläche stellen.
- MAXIMALE BELASTUNG: 150 kg

Montage

1. Das Unterteil auf den Boden legen, der Gummiring befindet sich an der Unterseite.
2. Die Verriegelungstifte des oberen Teils auf eine Höhe mit den Öffnungen im unteren Teil bringen..



VORSICHT: Der nächste Schritt kann nicht wieder rückgängig gemacht werden.

3. Die beiden Teile fest zusammendrücken; die Beine rasten dabei hörbar in Position ein. Jetzt sind die beiden Teile dauerhaft zusammenmontiert.

Einsatz

Der Tritthocker gleitet auf Rollen über den Boden. Wenn Druck auf den Hocker ausgeübt wird, fahren die Rollen automatisch ein, sodass das Unterteil auf dem Boden ruht.

Der Hocker ist so leicht, dass er auch an die gewünschte Stelle getragen werden kann.

Alle Rechte vorbehalten. Diese Anleitung darf ohne vorherige schriftliche Genehmigung von **BOLERO** weder ganz noch teilweise in irgendeiner Form oder auf irgendeinem Wege - einschließlich elektronischer, mechanischer Verfahren, durch Fotokopieren, Aufnahme oder andere Verfahren - vervielfältigt oder übertragen werden.
 Es werden alle Anstrengungen unternommen um sicherzustellen, dass alle Angaben bei der Drucklegung korrekt sind. **BOLERO** behält sich jedoch das Recht vor, Spezifikationen ohne Vorankündigung zu ändern.

Suggerimenti per la sicurezza

- NON utilizzare lo sgabello se l'anello di base in gomma è mancante, strappato o danneggiato.
- NON utilizzare lo sgabello se una o più rotelle non si ritraggono.
- Assicurarsi sempre che lo sgabello sia posizionato su una superficie piana e stabile.
- CARICO MASSIMO: 150 kg.

Montaggio

1. Posizionare la sezione di base sul pavimento, con l'anello di base in gomma sul fondo.
2. Allineare le spine di bloccaggio della sezione superiore con i fori della sezione di base.



ATTENZIONE: l'operazione successiva è irreversibile.

3. Premere insieme con fermezza le due sezioni; ogni gamba scatta in posizione. Le due sezioni sono ora fissate in maniera permanente.

Funzionamento

Lo sgabello con gradini si muove su rotelle. Quando si sale sullo sgabello, le ruote si ritraggono automaticamente e la base viene a contatto con il pavimento.

Lo sgabello è leggero e può essere agevolmente trasportato e collocato in posizione.

Tutti i diritti riservati. È vietata la riproduzione o la trasmissione in alcuna forma, elettronica, meccanica, mediante fotocopiatura o altro sistema di riproduzione, di qualsiasi parte delle presenti istruzioni senza la previa autorizzazione scritta di BOLERO. Le informazioni contenute sono corrette e accurate al momento della stampa, tuttavia BOLERO si riserva il diritto di modificare le specifiche senza preavviso.

Consejos de Seguridad

- NO UTILICE el taburete sin el anillo de goma de la base o si éste está desgastado o dañado de alguna manera.
- NO UTILICE el taburete si una o más de las ruedas no son retractables.
- Asegúrese siempre de que el taburete está colocado sobre una superficie plana y estable.
- PESO MÁXIMO DEL USUARIO: 150kgs

Montaje

1. Coloque la sección base en el suelo, con el anillo de goma de la base en la parte inferior.
2. Alinee los pasadores de fijación de la sección superior con los orificios de la sección base.



ADVERTENCIA: El siguiente paso es irreversible.

3. Presione con firmeza ambas secciones, cada pata hará clic en su sitio. Ahora, las dos secciones están fijadas juntas de forma permanente.

Operation

El taburete se desplaza sobre sus ruedas por el suelo. Cuando el taburete está sobre estas ruedas, se retrae automáticamente para que entren en contacto con el suelo.

El taburete es lo suficientemente ligero para poder desplazarlo y colocarlo en su posición con facilidad.

Reservados todos los derechos. Puede estar prohibida la reproducción o transmisión en cualquier forma o por cualquier medio electrónico, mecánico, de fotocopiado, registro o de otro tipo, de cualquier parte de estas instrucciones sin la autorización previa y por escrito de BOLERO.

Se ha hecho todo lo posible para garantizar que todos los datos son correctos en el momento de su publicación; sin embargo, BOLERO se reserva el derecho a modificar las especificaciones sin que medie notificación previa.

Conselhos de segurança

- NÃO utilizar se o anel de borracha da base estiver rasgado, em falta ou de algum modo danificado.
- NÃO utilizar a cadeira se uma ou mais rodas não recolherem.
- Certifique-se sempre de que a cadeira se encontra numa superfície lisa e estável.
- CARGA MÁXIMA DE UTILIZAÇÃO: 150 kg

Montagem

1. Coloque a base no chão com o anel de borracha para baixo.
2. Alinhe os pinos de fecho da parte superior com os orifícios da parte inferior.



AVISO: O seguinte passo não é reversível.

3. Carregue nas duas partes com força uma contra a outra. Cada pé encaixa no seu lugar. Agora as duas partes estão presas e já não é possível separá-las.

Funcionamento

A cadeira escada dispõe de rodas para a movimentar pelo chão. Ao colocar-se em cima da cadeira, as rodas recolhem na base e a base da cadeira fica totalmente em contacto com o chão.

A cadeira escada é leve e fácil de transportar ou de colocar no lugar desejado.

Todos os direitos reservados. É proibida a reprodução electrónica ou mecânica, ou por qualquer outro meio copiar, guardar em meios digitais ou transmitir a terceiros estas instruções, seja parcialmente ou na sua totalidade, sem a autorização prévia de **BOLERO**. Nós nos esforçamos para que no dia de publicação deste manual todos os pormenores sejam correctos, no entanto, a **BOLERO** tem o direito de alterar as especificações sem aviso prévio.

Säkerhetstips

- Använd INTE stolen om gummibasen är trasig, saknas eller är skadad på annat sätt.
- Använd INTE stolen om ett eller flera av hjulen inte kan dras in.
- Se alltid till att stolen placeras på en plan och stabil yta.
- MAXIMAL VIKT FÖR ANVÄNDARE: 150 kg

Montering

1. Placera basen på golvet med gummiringen nederst.
2. Rikta in låstapparna på den övre delen med hålen i den undre delen..



WARNING: Nästa steg kan inte göras om.

3. Tryck ihop de två delarna ordentligt så att benen snäpps fast. De två delarna är nu permanent monterade.

Användning

Hoppstolen förflyttas på golvet med hjul. Hjulen dras in automatiskt när du kliver upp på stolen så att basen trycks ned på golvet.

Stolen är lätt att lyfta och kan bäras och placeras var som helst.

Alla rättigheter reserverade. Ingen del av dessa instruktioner får framställas eller överföras i någon form eller på något sätt, elektroniskt, mekaniskt, fotokopieras, spelas in eller på annat sätt, utan tidigare skriftligt tillstånd från **BOLERO**. Vi gör allt vi kan för att försäkra att alla detaljer är korrekta då informationen trycks, men, **BOLERO** förbehåller sig rätten att ändra specifikationerna utan tidigare meddelande.

Fingerpeg til sikkerheden

- De MÅ IKKE bruge trappestolen, hvis gummibundringen er revet, mangler eller på nogen måde er beskadiget.
- De MÅ IKKE brugen trappestolen, hvis en eller flere af møbelhjulene ikke kan trækkes tilbage.
- Sørg altid for, at stolen anbringes på en jævn og fast overflade.
- MAKSIMAL BRUGERVÆGT: 150kg

Montering

1. Anbring bundseksjonen på gulvet med gummiringen nederst.
2. Ret låsestifterne i den øverste sektion op med hullerne i bundseksjonen.



ADVARSEL: Det næste trin er uigenkaldeligt.

3. Tryk de to sektioner fast sammen, og hvert af benene vil klikke på plads. De to sektioner sidder nu permanent sammen.

Drift

Trappestolen bevæges henover gulvet på møbelhjul. Når man står på stolen, vil disse møbelhjul automatisk trække sig tilbage, så bunden af stolen kommer i kontakt med gulvet.

Trappestolen er også let nok, til at man kan bære den og anbringe den, hvor den skal bruges.

Med forbehold for alle rettigheder. Ingen del af disse anvisninger må produceres eller transmitteres i noget format eller på nogen måde, hvad enten det drejer sig om elektronisk, mekanisk, fotokopiering, lagring på edb eller andet, før der er blevet forudindhentet skriftlig tilladelse hertil fra BOLERO.

Der er blevet gjort alle bestræbelser på at sikre, at oplysningerne er korrekte på trykningstidspunktet, men BOLERO forbeholder sig ret til at ændre specifikationer uden varsel.

Råd om sikkerhet

- IKKE bruk krakken dersom grunnringen av gummi er ripet, mangler eller er skadet på noen måte.
- IKKE bruk krakken dersom et eller flere av hjulene ikke trekkes inn.
- Sørg alltid for at krakken står på et plant og stabilt underlag.
- MAKSIMAL BELASTNING: 150 kg

Montering

1. Sett grunnseksjonen på gulvet med grunnringen av gummi i bunnen.
2. Juster toppseksjonens låseplugg ut for hullene i grunnseksjonen.



ADVARSEL: Neste trinn kan ikke endres.

3. Trykk de to seksjonene fast sammen; hver plugg skal smette på plass. De to seksjonene er nå forbundet permanent.

Drift

Trinnkrakken kan kjøres over gulvet på hjulene. Når noen står på krakken, vil hjulene automatisk trekkes inn slik at bunnen kommer i kontakt med gulvet.

Krakken er så lett at den også kan løftes på plass.

Vi tar forbehold om alle rettigheter. Ikke noen del av disse instruksjonene må fremstilles eller oversendes i noen form eller med noen midler, elektronisk, mekanisk, fotokopiert, nedskrevet eller på noen annen måte, uten at BOLERO har gitt skriftlig tillatelse på forhånd. Det er truffet omfattende tiltak for å sikre at alle detaljer er korrekte på tidspunktet for trykking, men BOLERO forbeholder seg retten til å endre spesifikasjoner uten forvarsel.

Turvallisuusvihjeitä

- ÄLÄ käytä jakkaraa, jos sen pohjassa oleva kumirengas on repeytynyt, kadonnut tai vahingoittunut jollain tavalla.
- ÄLÄ käytä jakkaraa, jos yksi tai useampi pyöristä ei mene sisään.
- Varmistu aina siitä, että jakkara on asetettu tasaiselle ja vakaalle pinnalle.
- KÄYTTÄJÄN MAKSIMIPAINO: 150 kgs

Kokoaminen

1. Aseta pohjaosa lattialle siten, että kuminen pohjarengas on alapuolella.
2. Kohdista yläosan lukitustapit pohjaosassa oleviin reikiin.



VAROITUS: Seuraavaa vaihetta ei voida peruuttaa.

3. Paina molemmat osat tukevasti yhteen, jolloin kukin jalka napsahtaa paikalleen. Nämä kaksi osaa on nyt kiinnitetty pysyvästi toisiinsa.

Käyttö

Turvajakkara liikkuu lattialla pyörien avulla. Kun jakkaran päälle astutaan, pyörät menevät automaattisesti sisään ja pohja koskettaa lattiaa.

Jakkara on myös tarpeeksi kevyt, jotta se voitaisiin kantaa haluttuun paikkaan.

Kaikki oikeudet pidätetään. Mitään näiden ohjeiden osaa ei saa jäljentää tai lähettää missään muodossa tai millään tavalla, elektronisesti, mekaanisesti, valokopioimalla, nauhoittamalla tai jollain muulla tavalla ilman, että BOLERO on antanut etukäteisen luvan.

Kaikki mahdollinen on tehty sen hyväksi, että annetut tiedot olisivat aina painatushetkellä oikeita, mutta BOLERO varaa itselleen oikeuden muuttaa tietoja siitä erikseen ilmoittamatta.

• Notes • Remarques • Notas • Opmerkingen • Anmerkungen • Notas •
• Note • Noteringar • Merknader • Bemærkninger • Huomautukset •

• Notes • Remarques • Notas • Opmerkingen • Anmerkungen • Notas •
• Note • Noteringar • Merknader • Bemærkninger • Huomautukset •

VOGUE